



**Mühlen und Energie**

Mahlen ist anstrengend. Die Menschen haben im Laufe der Geschichte versucht, sich das Mahlen zu erleichtern.

**Aufgaben:**

1. Ordne die richtige Mühle-Bezeichnung und die Zeitepoche zu (Zeile oberhalb der Abbildung)
2. Beantworte folgende Aufgaben und Fragen (Schreibe die Antworten in die Spalte rechts)
  - a) Erkläre, warum die jeweilige Mühle diese Bezeichnung trägt.
  - b) Wer leistet die Arbeit, um die Mahlsteine zu bewegen?

Mühle-Bezeichnung	Zeitepoche	Arbeit durch ...
Wassermühlen	Vor 5'000 Jahren	Muskeln des Menschen
Reibsteinmühlen	Vor 2'500 Jahren	Muskeln des Menschen
Windmühlen	Vor 2'000 Jahren	Muskeln des Tieres
Rossmühlen	Vor 1'500 Jahren	Wasser
Elektromühlen	Vor 1'000 Jahren	Wind
Handmühlen	Vor 200 Jahren	Dampf
Dampfmühlen	Vor 100 Jahren	Strom

<p>.....</p> 	<p>.....</p> <p>.....</p> <p>.....</p> <p>.....</p> <p>.....</p> <p>.....</p>
<p>.....</p> 	<p>.....</p> <p>.....</p> <p>.....</p> <p>.....</p> <p>.....</p> <p>.....</p>

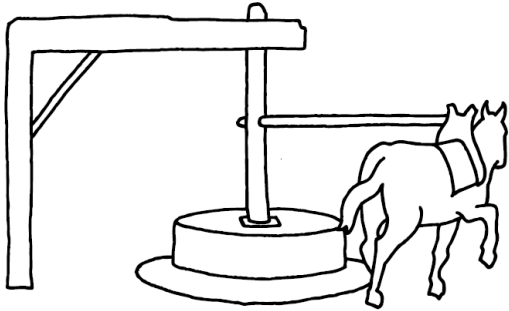
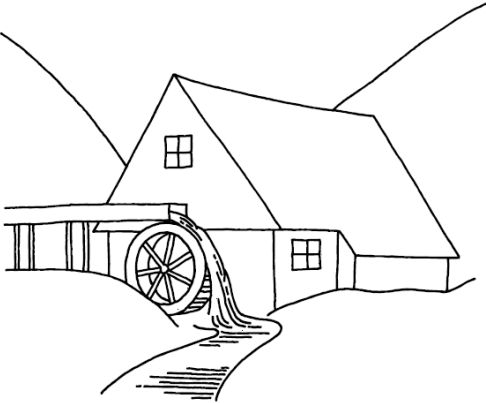
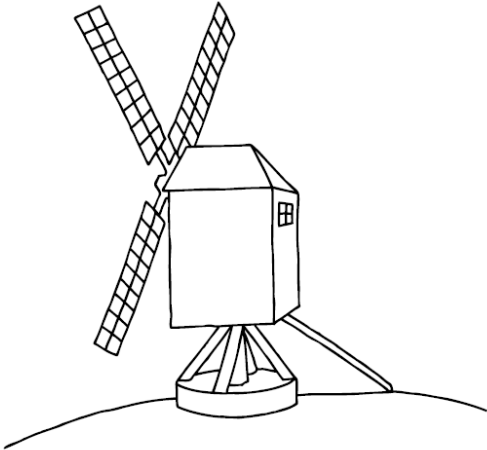
<p>.....</p> 	<p>.....</p> <p>.....</p> <p>.....</p> <p>.....</p> <p>.....</p> <p>.....</p> <p>.....</p> <p>.....</p>
<p>.....</p> 	<p>.....</p> <p>.....</p> <p>.....</p> <p>.....</p> <p>.....</p> <p>.....</p> <p>.....</p> <p>.....</p>
<p>.....</p> 	<p>.....</p> <p>.....</p> <p>.....</p> <p>.....</p> <p>.....</p> <p>.....</p> <p>.....</p> <p>.....</p>

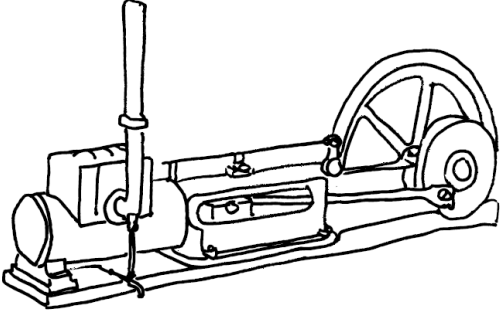
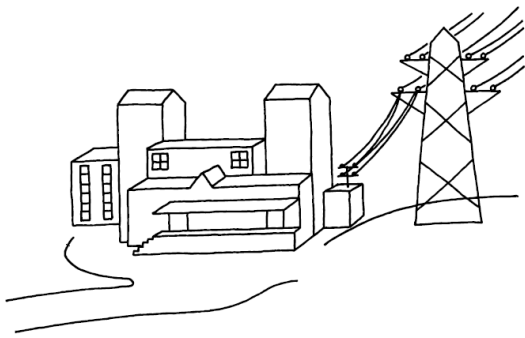
<p>.....</p> 	<p>.....</p> <p>.....</p> <p>.....</p> <p>.....</p> <p>.....</p> <p>.....</p> <p>.....</p>
<p>.....</p> 	<p>.....</p> <p>.....</p> <p>.....</p> <p>.....</p> <p>.....</p> <p>.....</p> <p>.....</p>

„Energie“ und „Korn mahlen“ – wie hängt das zusammen? Beschreibe möglichst genau.

.....

.....

.....

.....

.....

.....

.....

.....

.....

.....

Die Abbildungen und die Idee aus folgender Quelle (Seite 15):  
 Verband Deutscher Mühlen e.v. (VDM)(Hrsg.)(2015). *Unser Brotgetreide-ABC. Ein exemplarischer Lehr- und Lernpfad entlang der Getreidekette mit drei Unterrichtsbausteinen.* (Eine Sonderpublikation des VDM in Kooperation mit dem i.m.a - information.medien.agrar e.V.). Zugriff im Internet am 12.02.2017 unter:  
[http://www.gmf-info.de/medi/bildung/Brotgetreide-ABC\\_Neuausgabe2015.pdf](http://www.gmf-info.de/medi/bildung/Brotgetreide-ABC_Neuausgabe2015.pdf)